

# OF30 型

- 巻線 ●油封型 ●プッシングマウント ●RoHS 指令対応

●標準寸法図



OF30型

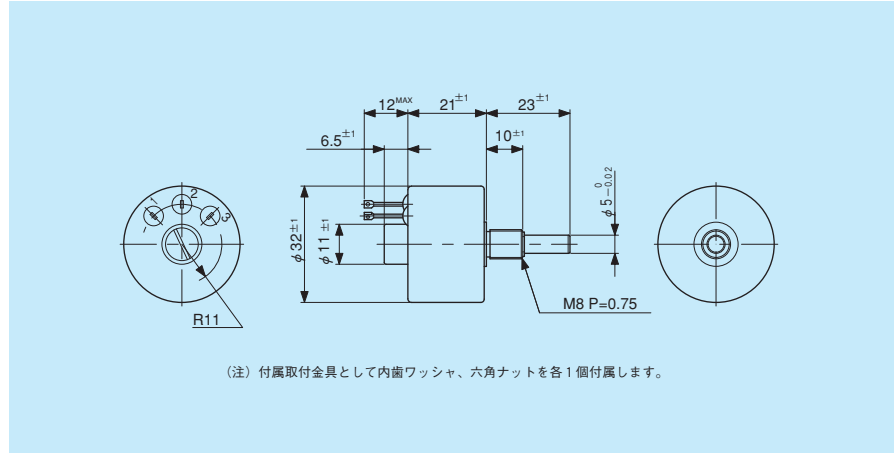

標準仕様の一般特性

標準全抵抗値	500Ω～10kΩ	定格電力	0.75W	回転トルク	30mN・m (300gf・cm) 以下
特注高抵抗値	20kΩ	雑音	E.N.R.100Ω以下	抵抗温度係数	±20p.p.m./°C
全抵抗値許容差	普通級 ±10%(K)	電氣的回転角度	280°±5°	質量	約40g
	精密級 ±5%(J)	機械的回転角度	360°(エンドレス)		
単独直線性	普通級 ±2.0%	絶縁抵抗値	D.C.1,000V 100MΩ以上		
	精密級 ±0.5%	絶縁耐力	A.C.1,000V 1分間		

標準抵抗値 (Ω)	500	1 k	2 k	5 k	10 k	※20 k
巻線回数	400	500	650	900	1,100	1,500
使用抵抗線	Ni-Cr系					

※印は特注高抵抗値

対応する特殊仕様 (特殊仕様品の場合、上記特性・性能が変わる場合がありますので別途ご相談ください)

- 低抵抗値: 50Ω～200Ω
- 中間タップ付: 1ヶ迄可能
- 特殊電氣的回転角度
- 特殊シャフト径: φ3.175mm
- 取付部ユニファイネジ付
- シャフト特殊加工
- ストップ付: 機械的回転角度は、300°±5°となり、ストップ強度は0.3N・m(3kgf・cm) となります

油封  
▼  
接触式  
▼  
巻線