

無接触ポテンシオメータを使用
(ホールIC タイプ)

●型名説明

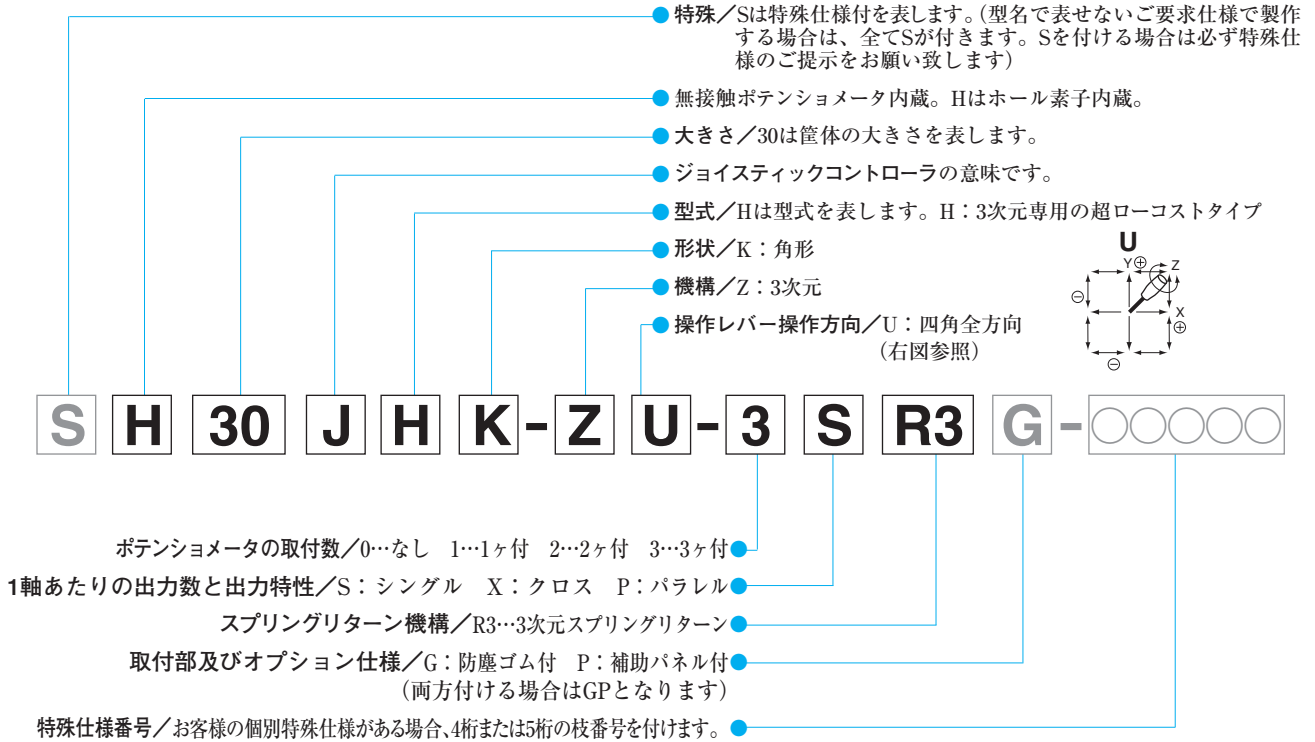

●標準寸法図

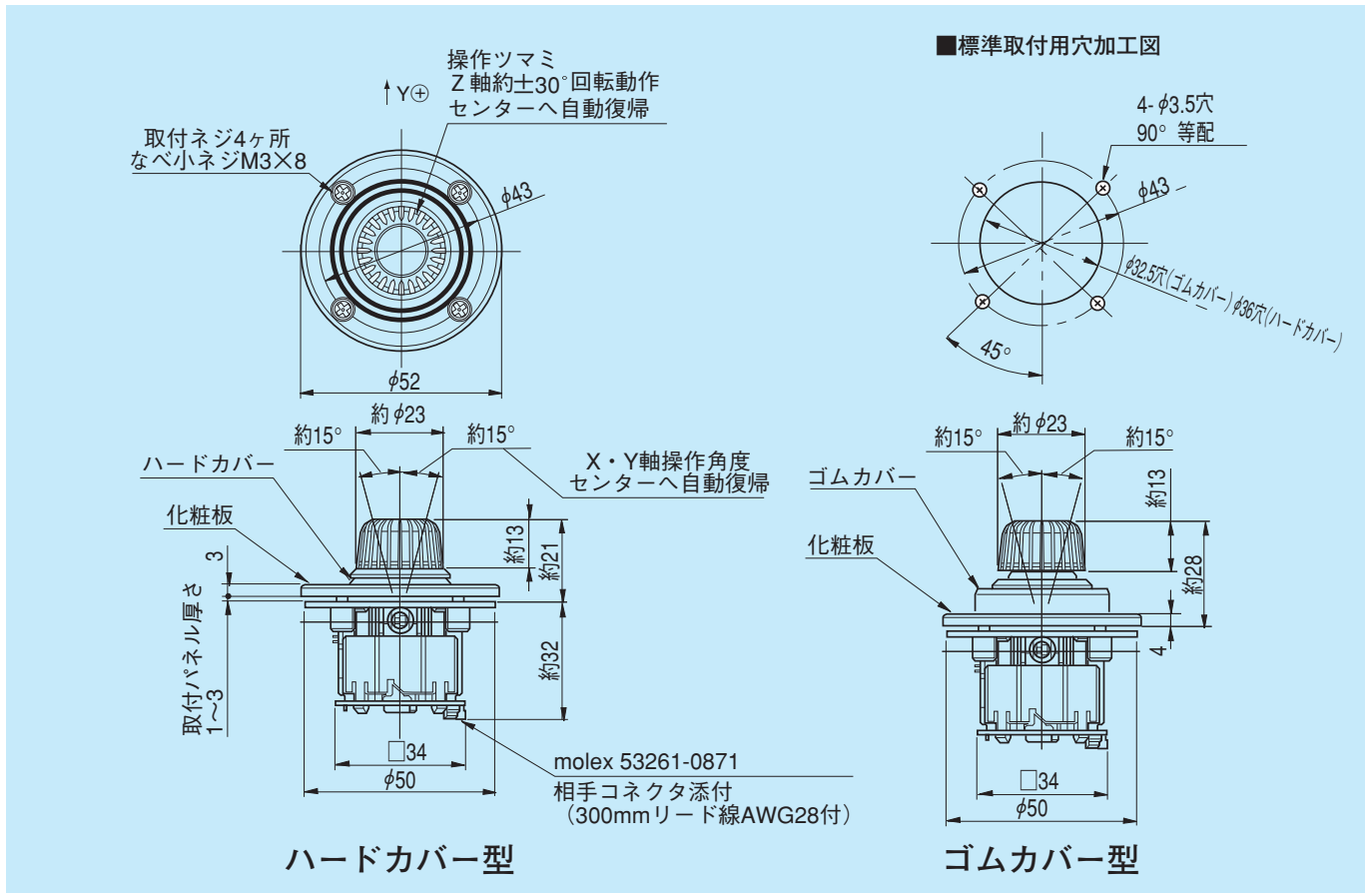

RoHS指令対応



H30JHK-ZU-3SR3
(ハードカバータイプ)



H30JHK-ZU-3SR3G
(防塵ゴムカバータイプ)

標準仕様

●機械的性能

操作及び操作角：3次元

X、Y軸：センターから全方向
約±15°操作
Z軸：ツマミ部センターより
約±30°操作

操作力：標準スプリングリターン復帰式

X、Y方向約1.5～3N
(150～300gf)
防塵ゴム付約1.5～3.5N
(150～350gf)
Z方向約10～30mN・m
(100～300gf・cm)

使用温度範囲：-20℃～+60℃

振動：10～55Hz 振幅15mmまたは 98m/s²

衝撃：294m/s²

機械的寿命：約100万回

質量：約50g

●電気的性能

使用ポテンショメータ：ホール素子内蔵型
印加電圧D.C.5V±10%
有効出力0.5V～4.5V
電気的回転角度 X・Y軸約±15°
Z軸約±30°
単独直線性±3%
負荷抵抗 10kΩ以上

絶縁耐力：A.C. 250V 1分間

絶縁抵抗：D.C. 250V 100MΩ以上

EMS耐性：50V/m (80MHz～1GHz
1kHz正弦波80%AM変調)

●出力特性図・端子接続図

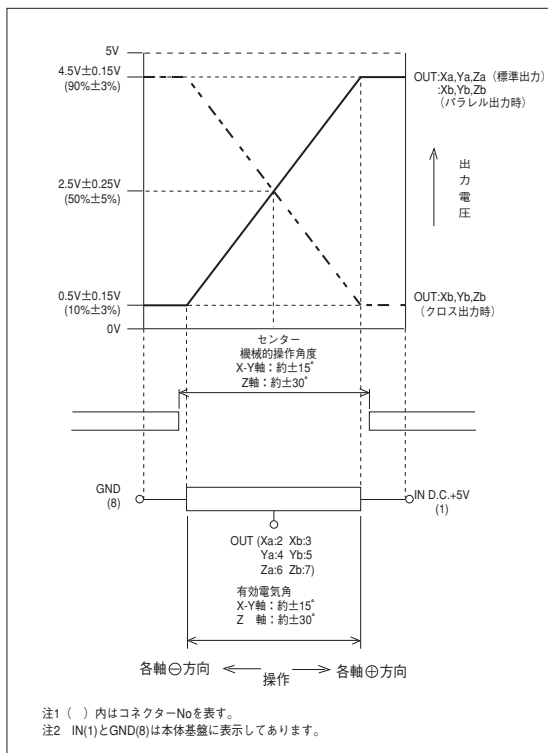

H30JHK
コネクタ接続図
Connection diagram

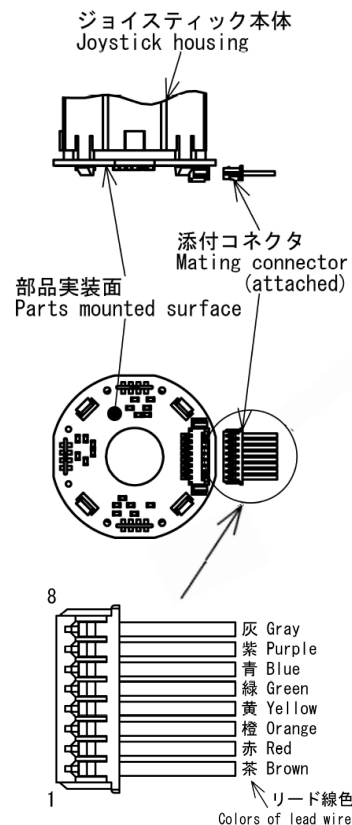

ピン番号 Pin No.	標準 Standard	クロス又は パラレル Cross or parallel output
No. 8 (灰 Gray)	GND	GND
No. 7 (紫 Purple)	—	Z OUT-B
No. 6 (青 Blue)	Z OUT-A	Z OUT-A
No. 5 (緑 Green)	—	Y OUT-B
No. 4 (黄 Yellow)	Y OUT-A	Y OUT-A
No. 3 (橙 Orange)	—	X OUT-B
No. 2 (赤 Red)	X OUT-A	X OUT-A
No. 1 (茶 Brown)	IN D. C+5	IN D. C+5